



Avvolgitori

Banderoleuses
Pallet wrappers



ATR



ATR MF



ABR

mod. ATR

Optional

- Pressino meccanico stabilizzatore
- Prestiro 1:200-300
- Dispositivo saldatura coda film
- Mettifoglio superiore
- Trasporti entrata/uscita (a rulli o a catena)

- *Stabilisateur mécanique*
- *Préétirage motorisé 1:200-300*
- *Dispositif de soudure film*
- *Dévidoir de coiffes*
- *Transports entrée/sortie (rouleaux au chaînes)*



- Mechanical stabilizer
- Pre-stretcher 1:200-300
- Film tail sealer
- Top sheet applicator
- Transports inlet/outlet (by rollers or chains)



mod. ATR MF

Optional

- Prestiro 1:200-300
- Dispositivo saldatura coda film
- Trasporti entrata/uscita (a rulli o a catena)

- *Préétirage motorisé 1:200-300*
- *Dispositif de soudure film*
- *Transports entrée/sortie (rouleaux au chaînes)*

- Pre-stretcher 1:200-300
- Film tail sealer
- Transports inlet/outlet (by rollers or chains)



Dati tecnici Caractéristiques techniques Technical data	ATR-20	ATR-35	ATR-50
Produzione Production Production	20 PALLET/H	30 PALLET/H	40 PALLET/H
Dim. max pallet Dim. max pallet Max pallet sizes	mm. 1200x1200x2100h	mm. 1200x1200x2100h	mm. 1200x1200x2100h
Peso Poids Weight	Kg. 2000	Kg. 2000	Kg. 2000
Bobina Bobine Reel	Ø ext. 250 mm. - Ø int. 75 mm. - h 500 mm.		
Potenza installata Puissance électrique installée Set up power	2 KW	2 KW	3 KW
Tensione Alimentation électrique Voltage	380 VOLT	380 VOLT	380 VOLT
Consumo aria Consommation d'air Air consumption	50 l./min.	65 l./min.	80 l./min.

Macchina avvolgitrice a tavola rotante con aggancio del film e ciclo di avvolgimento automatici.

Alimentazione a mano o automatica tramite trasportatori a catene o a rulli motorizzati.

Inverter per avviamento progressivo della rotazione e per la variazione della salita/discesa della bobina.

Macchina completa di mettfoglio e pressino, protezioni fisse in rete metallica, porta di accesso con sensore e fotocellule di sicurezza ingresso/uscita pallet.

Banderolage automatique sous film étirable de palette avec plateau tournant, prise par pince du film et départ cycle automatique.

Alimentation des palettes en manuel ou en automatique avec transport par chaînes ou rouleaux motorisés.

Mise en rotation progressive du plateau, contrôle par variateur de fréquence de la montée et de la descente du film.

Cette banderoleuse sous film étirable est équipée d'une dépose de coiffe et d'un stabilisateur, cartérisation complète au sol en treillis métallique avec porte d'accès et dispositif de sécurité.

Pallet wrapper by rotating table with automatic film hooking and wrapping cycle start.

Manual or automatic feeding by chain or motorized roller conveyors.

Frequency drive for progressive rotation start and for the speed variation of the film reel lifting/descent.

Machine complete of top sheet applicator and stabilizer, fixed safety guards of metal mesh, access door with safety sensors and photocells.

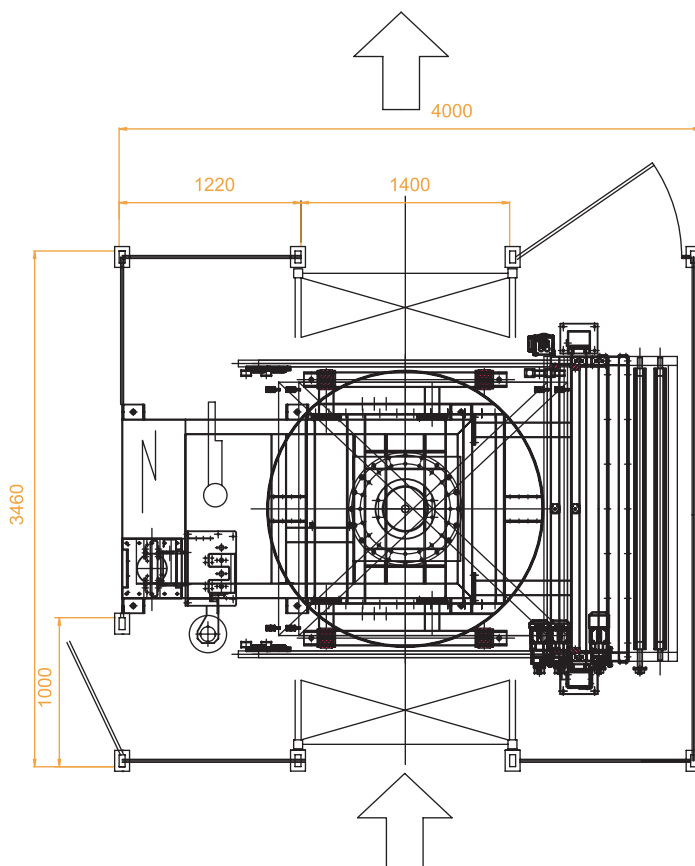

mod. ABR

Optional

- Pressino meccanico stabilizzatore
- Prestiro 1:200-300
- Dispositivo saldatura coda film
- Mettifoglio superiore
- h. max di avvolgimento 2700 mm
- Trasporti entrata/uscita (a rulli o a catena)

- *Stabilisateur mécanique*
- *Préétirage motorisé 1:200-300*
- *Dispositif de soudure film*
- *Dévidoir de coiffes*
- *h. maxi d'enveloppement 2700 mm*
- *Transports entrée/sortie (rouleaux au chaînes)*

- Mechanical stabilizer
- Pre-stretcher 1:200-300
- Film tail sealer
- Top sheet applicator
- max wrapping h. 2700 mm
- Transports inlet/outlet (by rollers or chains)

Macchina avvolgitrice a braccio rotante, ideale per l'avvolgimento di prodotti leggeri e instabili, con aggancio del film e ciclo di avvolgimento automatici.

Alimentazione automatica tramite trasportatori a catene o a rulli motorizzati.

Inverter per avviamento progressivo della rotazione e per la variazione della salita/discesa della bobina.

Macchina completa di protezioni fisse in rete metallica, porta di accesso con sensore e fotocellule di sicurezza ingresso/uscita pallet.

Banderolage automatique sous film étirable de palette avec bras tournant, solution idéale pour le banderolage de charges légères ou instables. Prise par pince du film et départ cycle automatique.

Alimentation en automatique des palettes avec transport par chaînes ou rouleaux motorisés.

Mise en rotation progressive du bras, contrôle par variateur de fréquence de la montée et de la descente du film.

Cartérisation complète du poste de travail avec une porte équipée d'un capteur de position. Protection par barrière électronique du convoyeur transport automatique des palettes.



Dati tecnici Caractéristiques techniques Technical data	ABR-60	ABR-80
Produzione <i>Production</i> Production	45 PALLET/H	65 PALLET/H
Dim. max pallet <i>Dim. max pallet</i> Max pallet sizes	mm. 1200x1200x2100h	mm. 1200x1200x2100h
Peso <i>Poids</i> Weight	Kg. 2000	Kg. 2000
Bobina <i>Bobine</i> Reel	Ø ext. 250 mm. - Ø int. 75 mm. - h 500 mm.	
Potenza installata <i>Puissance électrique installée</i> Set up power	4 KW	6 KW
Tensione <i>Alimentation électrique</i> Voltage	380 VOLT	380 VOLT
Consumo aria <i>Consommation d'air</i> Air consumption	50 l./min.	100 l./min.

Pallet wrapper by rotating arm, ideal for the wrapping of light and instable loads, with automatic film hooking and wrapping cycle start.

Automatic feeding by chain or motorized roller conveyors.

Frequency drive for progressive rotation start and for the speed variation of the film reel lifting/descent. Machine equipped with metal mesh guardings, access door with microswitch and safety photocell at pallet inlet/outlet.

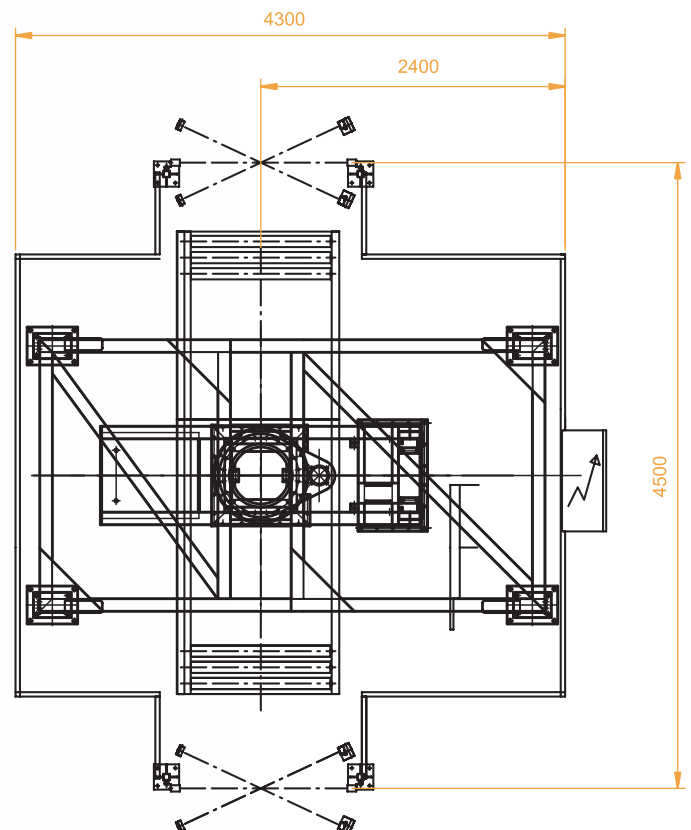
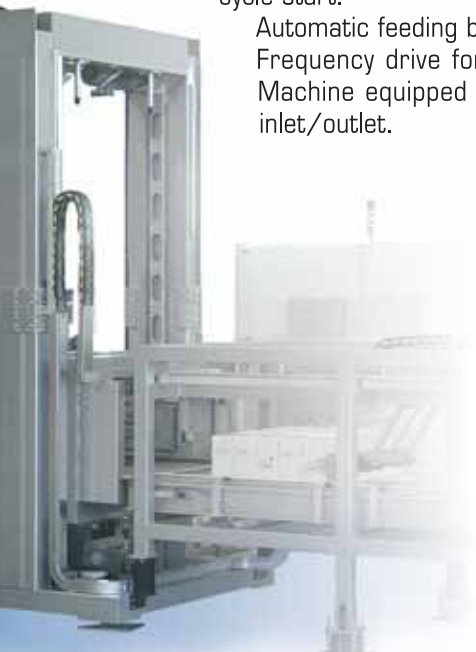



ITAL PAL s.r.l.

Via F. Santi,9 - Zona Ind. D4 - 15100 Alessandria - Italy

tel. ++39.0131.348268 - fax ++39.0131.349999

www.italpal.it - info@italpal.it

